

ECO-CUTLINE MULTIFUNCTIONEEL GEREEDSCHAP

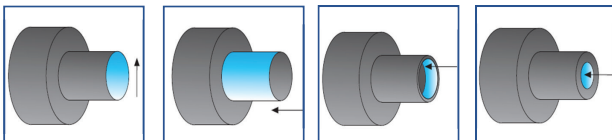

ECO-CUTLINE: veelzijdig gereedschap voor draai- en boorwerkzaamheden

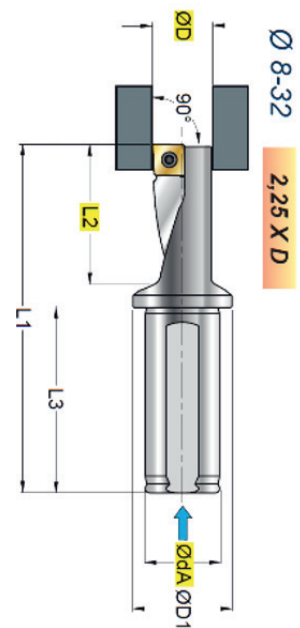
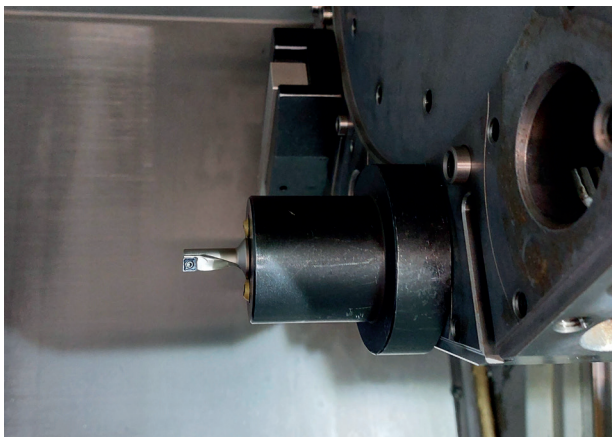

Radiaal draaien Uitwendig draaien Inwendig draaien Boren

Toepassingen

- Radiaal draaien
- Uitwendig draaien
- Inwendig draaien
- Boren

Specificaties & voordelen

- Torx-schroef voor maximale stabiliteit, veiligheid en efficiëntie
- Geoptimaliseerde spiraalhoek voor goede spaanafvoer
- Voorzien van binnenkoeling

- Vlak op de schacht om de verbinding tussen gereedschap en machine te optimaliseren
- Eén gereedschap voor meerdere bewerkingen om de bewerkingstijd tot 70% te verminderen
- Breed inzetgebied
- Breed assortiment wisselplaten voor staal, non-ferro materialen en roestvrij staal
- Wisselplaten met twee snijkanten

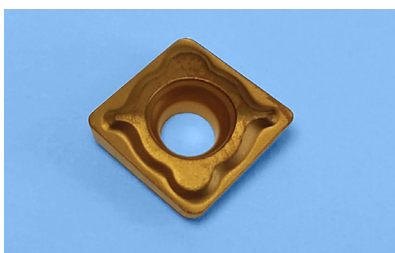

Voor Staal

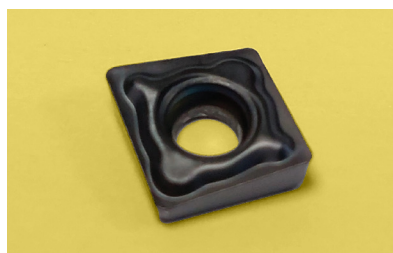

Voor Roestvrij Staal



Voor Aluminium / Non ferro materiaal

ECO-CUTLINE GEREEDSCHAPHOUDER VOOR MULTIDRAAIEN



BEKIJK HIER DE VIDEO

Bestelnummer	Omschrijving*	ØD mm	ØdA mm Schacht	ØD1 mm Ring	L1 mm Lengte	L2 mm Snijlengte	L3 mm Schachtlengte	Gewicht (kg)	Verpakking	Schroef	Wisselplaat
891098	REC 08-225.04L D8	8	10	15	60	18	24	0,03	1	891152	0401...L
891099	REC 08-225.04R D8	8	10	15	60	18	24	0,03	1	891152	0401...R
891100	REC 10-225.05L D10	10	12	18	69,5	22,5	30	0,05	1	891153	0502...L
891101	REC 10-225.05R D10	10	12	18	69,5	22,5	30	0,05	1	891153	0502...R
891102	REC 12-225.06L D12	12	16	22	78	27	36	0,09	1	891154	0602...L
891103	REC 12-225.06R D12	12	16	22	78	27	36	0,09	1	891154	0602...R
891104	REC 14-225.07L D14	14	16	23	83,5	31,5	42	0,1	1	891155	0703...L
891105	REC 14-225.07R D14	14	16	23	83,5	31,5	42	0,1	1	891155	0703...R
891106	REC 16-225.08L D16	16	20	28	94	36	48	0,17	1	891156	0803...L
891107	REC 16-225.08R D16	16	20	28	94	36	48	0,17	1	891156	0803...R
891108	REC 18-225.09L D18	18	25	36	109,5	40,5	58	0,3	1	891156	09T3...L
891109	REC 18-225.09R D18	18	25	36	109,5	40,5	58	0,3	1	891156	09T3...R
891110	REC 20-225.10L D20	20	25	35	110	45	60	0,3	1	891157	10T3...L
891111	REC 20-225.10R D20	20	25	35	110	45	60	0,3	1	891157	10T3...R
891112	REC 25-225.13L D25	25	32	44	128,8	56,3	75	0,56	1	891158	1304...L
891113	REC 25-225.13R D25	25	32	44	128,8	56,3	75	0,56	1	891158	1304...R
891114	REC 32-225.17L D32	32	40	54	158	72	96	1,07	1	891158	1705...L
891115	REC 32-225.17R D32	32	40	54	158	72	96	1,07	1	891158	1705...R

* R = Rechtse houder / L = Linkse houder

ECO-CUTLINE ONDERDELEN (schroef tbv wisselplaat op houder)

Bestelnummer	Omschrijving	Afname	Houder	Torque Nm
891152	Schroef voor D8	1	REC 08... R/L	0,4 / 0,5
891153	Schroef voor D10	1	REC 10... R/L	0,5 / 0,6
891154	Schroef voor D12	1	REC 12... R/L	0,9 / 1,0
891155	Schroef voor D14	1	REC 14... R/L	1,0 / 1,2
891156	Schroef voor D16 - D18	1	REC 16/18... R/L	1,2 / 1,5
891157	Schroef voor D20	1	REC 20... R/L	3,0 / 3,5
891158	Schroef voor D25 - D32	1	REC 25/32... R/L	4,0 / 5,0

Meer informatie of direct bestellen via: nl.rubix.com

ECO-CUTLINE WISSELPLAAT

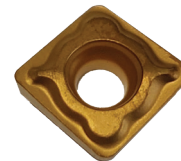

Bestelnummer	Omschrijving	Verpakking	Houder*	Materiaal toepassing	Cutline soort	Snijlengte (mm)	Radius (mm)	Dikte (mm)	Snijhoek (graden)
891117	XCGT 040104FR-TF37P CU15	10	REC 08-225.04R	ALUMINIUM	CU15	4	0,4	1,8	88
891118	XCGT 050204FN-TF37P CU15	10	REC 10-225.05R/L			5	0,4	2,1	88
891119	XCGT 060204FN-TF37P CU15	10	REC 12-225.06R/L			6	0,4	2,38	88
891120	XCGT 070304FN-TF37P CU15	10	REC 14-225.07R/L			7	0,4	3,18	88
891121	XCGT 080304FN-TF37P CU15	10	REC 16-225.08R/L			8	0,4	3,18	88
891122	XCGT 09T304FN-TF37P CU15	10	REC 18-225.09R/L			9	0,4	3,97	88
891123	XCGT 10T304FN-TF37P CU15	10	REC 20-225.10R/L			10	0,4	3,97	88
891124	XCGT 130408FN-TF37P CU15	10	REC 25-225.13R/L			13	0,8	4,76	88
891125	XCGT 170508FN-TF37P CU15	10	REC 32-225.17R/L			17	0,8	5,56	88
891127	XCGT 040104ER-TF69 CU41	10	REC 08-225.04R	ROESTVRIJ STAAL	CU41	4	0,4	1,8	88
891128	XCGT 050204EN-TF69 CU41	10	REC 10-225.05R/L			5	0,4	2,1	88
891129	XCGT 060204EN-TF69 CU41	10	REC 12-225.06R/L			6	0,4	2,38	88
891130	XCGT 070304EN-TF69 CU41	10	REC 14-225.07R/L			7	0,4	3,18	88
891131	XCGT 080304EN-TF69 CU41	10	REC 16-225.08R/L			8	0,4	3,18	88
891132	XCGT 09T304EN-TF69 CU41	10	REC 18-225.09R/L			9	0,4	3,97	88
891133	XCGT 10T304EN-TF69 CU41	10	REC 20-225.10R/L			10	0,4	3,97	88
891134	XCGT 130408EN-TF69 CU41	10	REC 25-225.13R/L			13	0,8	4,76	88
891135	XCGT 170508EN-TF69 CU41	10	REC 32-225.17R/L			17	0,8	5,56	88
891137	XCNT 040102ER-TF18 CU30	10	REC 08-225.04R	STAAL	CU30	4	0,2	1,8	88
891138	XCNT 040104ER-TF18 CU30	10	REC 08-225.04R			4	0,4	1,8	88
891139	XCNT 050202EN-TF18 CU30	10	REC 10-225.05R/L			5	0,2	2,1	88
891140	XCNT 050204EN-TF18 CU30	10	REC 10-225.05R/L			5	0,4	2,1	88
891141	XCNT 060202EN-TF18 CU30	10	REC 12-225.06R/L			6	0,2	2,38	88
891142	XCNT 060204EN-TF18 CU30	10	REC 12-225.06R/L			6	0,4	2,38	88
891143	XCNT 070304EN-TF18 CU30	10	REC 14-225.07R/L			7	0,4	3,18	88
891144	XCNT 080304EN-TF18 CU30	10	REC 16-225.08R/L			8	0,4	3,18	88
891145	XCNT 09T304EN-TF18 CU30	10	REC 18-225.09R/L			9	0,4	3,97	88
891146	XCNT 10T304EN-TF18 CU30	10	REC 20-225.10R/L			10	0,4	3,97	88
891147	XCNT 10T308EN-TF18 CU30	10	REC 20-225.10R/L			10	0,8	3,97	88
891148	XCNT 130404EN-TF18 CU30	10	REC 25-225.13R/L			12,5	0,4	4,76	88
891149	XCNT 130408EN-TF18 CU30	10	REC 25-225.13R/L			12,5	0,8	4,76	88
891150	XCNT 170508EN-TF18 CU30	10	REC 32-225.17R/L			17	0,8	5,56	88
891689	XCNT 040104EL-TF72 CU17 Linkse houder	10	REC 08-225.04L	MULTI MATERIAAL	CU17	4	0,4	1,8	88

* R = Rechtse houder / L = Linkse houder

ECO-CUTLINE VERSPANING CONDITIES

Soort	Materiaal	Vc (m/min)
CU15 ISO-N	Aluminium	300
	Aluminium >8% Si	250
	Koper / Brons / Messing	150
	Thermoplastics	200
CU41 ISO-M	Roestvrij Staal <700 N/mm ² (<205 HB)	80
	Roestvrij Staal >700 N/mm ² (>205 HB)	50
CU30 ISO-P	Staal <500 N/mm ² (<150 HB)	120
	Staal <700 N/mm ² (<205 HB)	120
	Staal <850 N/mm ² (<265 HB)	80
	Staal <1000 N/mm ² (<30 HRC)	60
	Staal <1400 N/mm ² (<44 HRC)	50

CU15 - Non Ferro Materiaal ISO-N

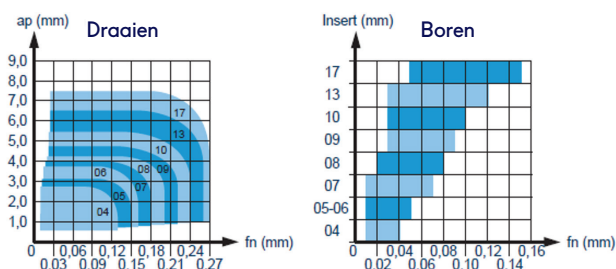

CU41 - Roestvrij Staal ISO-M

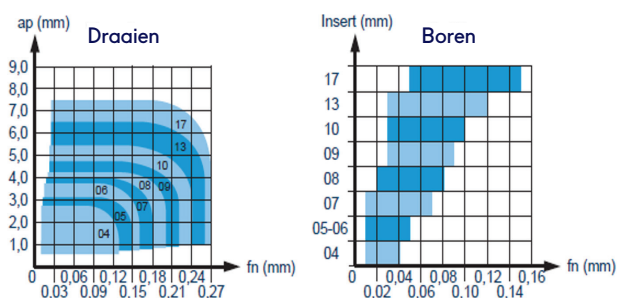

CU30 - Staal ISO-P

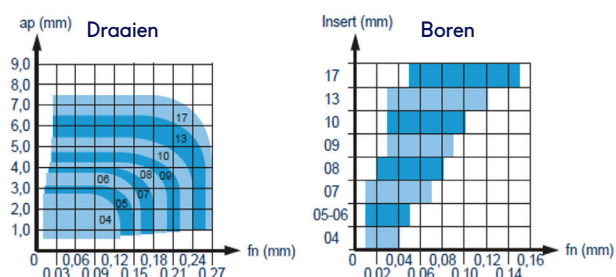

LET OP!

De gereedschaphouders Ø8 mm hebben een specifieke wisselplaat nodig: linkse of rechtse wisselplaten, afhankelijk van de gereedschaphouder.

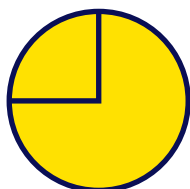

LINKSE HOUDER

Artikelnummer 891098 - REC 08-225.04L D8

WISSELPLAAT VOOR LINKSE HOUDER

Artikelnummer 891689 - XCNT 040104EL-TF72 CU17

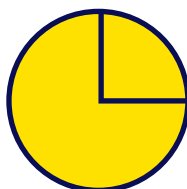

RECHTSE HOUDER

Artikelnummer 891099 - REC 08-225.04R D8

WISSELPLAAT VOOR RECHTSE HOUDER

Artikelnummer afhankelijk van het materiaal